

符号	変更内容	日付	変更者

シール貼付

図はSAB30使用

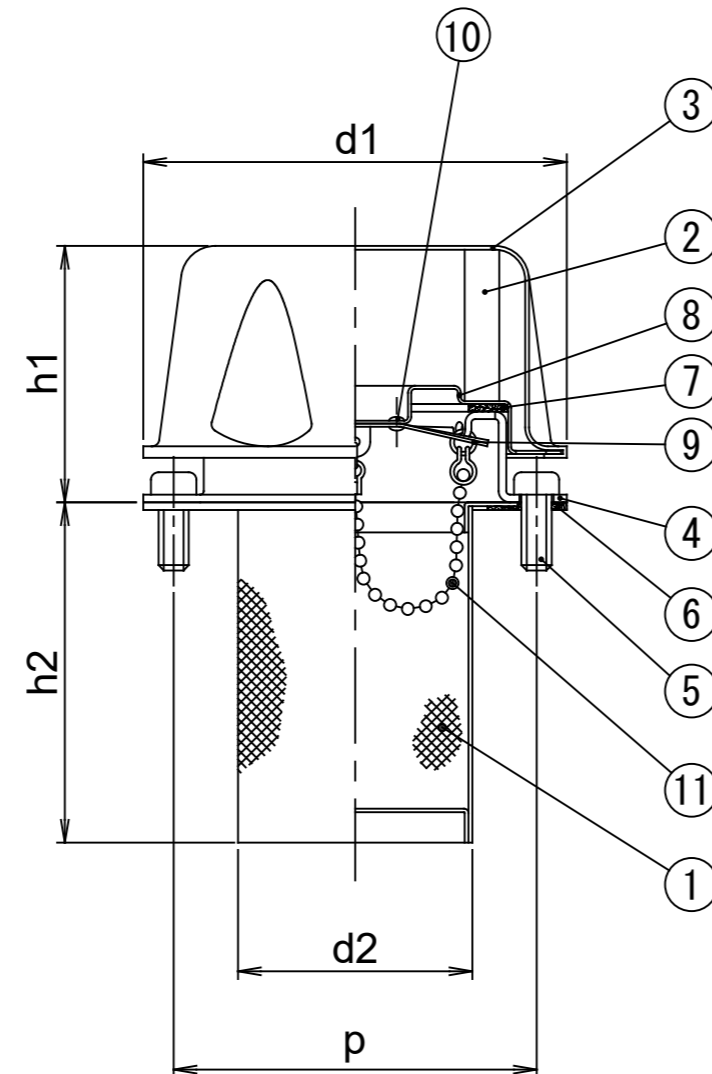
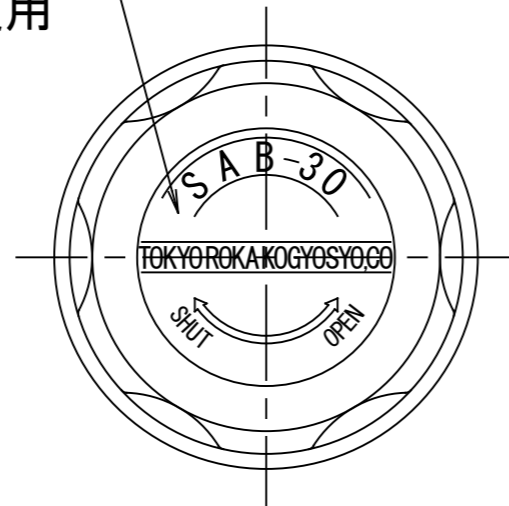

名称	寸法表					取付寸
	d1	d2	p	h1	h2	
SAB-30	φ56	φ31	48	(34)	45	4-M4
SAB-40	φ65	φ41	57	(34)	70	4-M4
SAB-50	φ80	φ52	75	(42)	135	4-M5
SAB-70	φ108	φ72	100	(68)	180	6-M6

11	チェーンAssy	1	SUS304 SUS305, 他	
10	止ピン	2	SWCH	
9	締付パネ	1	SK5	
8	下蓋	1	SPCC	
7	キャップパッキン	1	NBR	
6	口金パッキン	1	NBR	
5	取付寸		SS400	
4	口金	1	SPCC	
3	上蓋	1	SPCC	
2	ブリーザーエレメント	1	PALP	
1	給油孔ストレーナ	1	SUS304, 他	

部番	部品名	数量	材質	備考
尺度	1:1	図法		備考
図番				型式 SAB30~70
図名	給油孔エアブリーザー			
年月日	用紙	A3	検図	設計 製図 Ishida

(※) 製品の仕様上、締付トルク 4.9[N・m] 以上の力で上蓋を締めると、上蓋が空転する事があります。

FILTRATION TOKYO ROKA